

**SOCIÉTÉ D'ACIER  
ET D'OUTILLAGE INDUSTRIELS LTÉE**

**S.A.O.I.**

INDUSTRIAL STEEL AND SUPPLY CO. LTD

# ÉTAU MODULAIRE

MODULAR VISES

**HAUTE PRÉCISION ★ PLAGES DE SERRAGE ILLIMITÉ ★ ACIER ALLOY HAUTE QUALITÉ**  
**FORCE DE SERRAGE ÉLEVÉ ★ LES ÉTAUX SONT APPARIÉS**

HIGH ACCURACY ★ UNLIMITED CLAMPING RANGE ★ HIGH QUALITY ALLOY STEEL ★ HIGH CLAMPING PRESSURE ★ ALL VISES ARE MATCHED

Fabriqué sous contrôle de qualité rigide. En raison de la construction de haute qualité, on peut compter sur les étaux GS pour maintenir leur précision dans les conditions de fonctionnement les plus sévères. La conception modulaire et le concept d'interchangeabilité permettent une grande variété de combinaisons d'installation.



CODE	MODEL	LARGEUR MACHOIRE (A)	HAUTEUR MACHOIRE (B)	OUVERTURE (C)	LISTE	NOTRE PRIX
382-015	No.3	6"	1.97"	8"	\$1,799.40	\$996.00
382-017	NO.3	6"	1.97"	12"	\$2,071.30	\$1,150.00

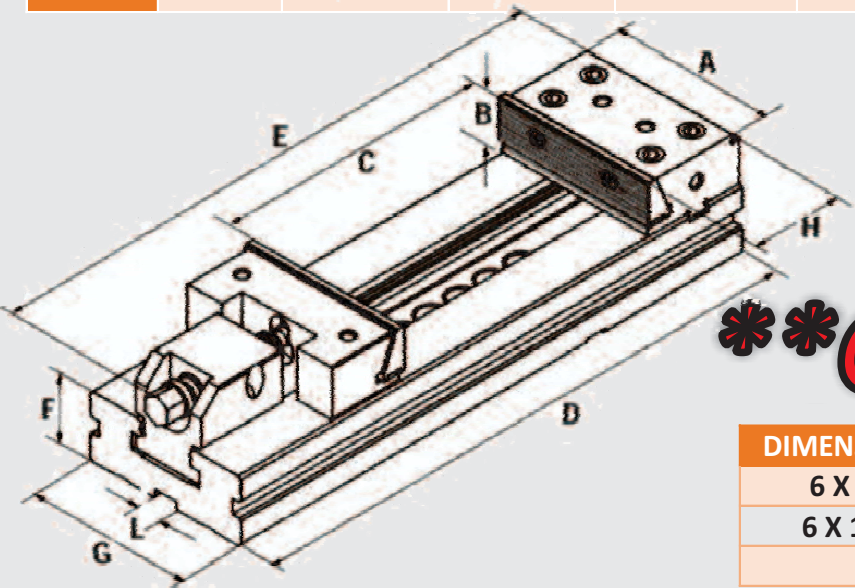
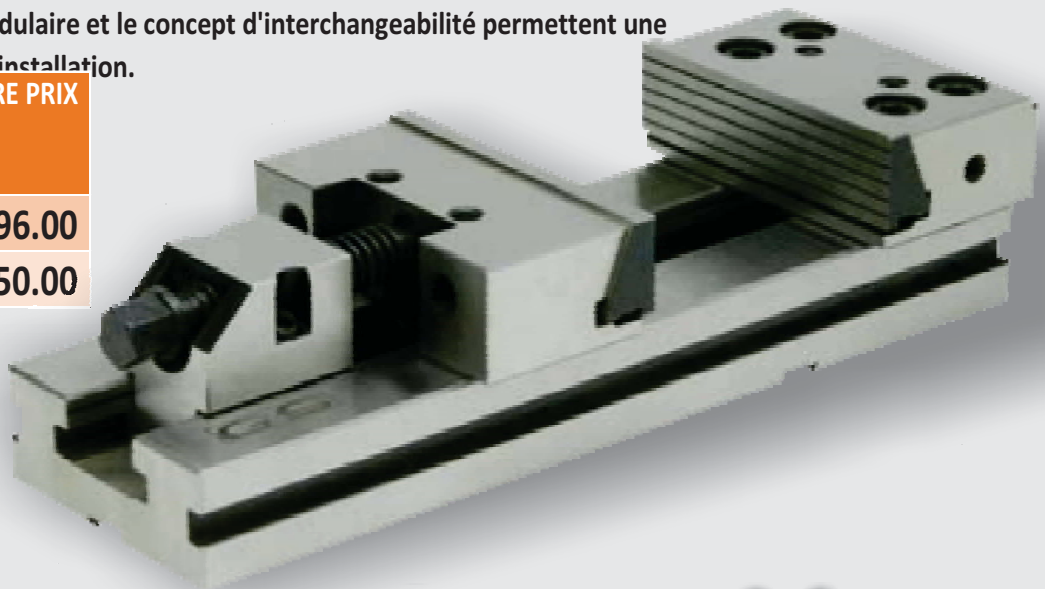

**\*\*GARANTIE 5 ANS\*\***

DIMENSION	CODE	D	E	F	G	H	I	Kg
6 X 8	382-015	16.8	20.86	1.97	4.92	3.574	.64	25.5
6 X 12	382-017	20.47	20.86	1.97	4.92	3.574	.64	29

SPÉCIFICATION ÉTAU MODULAIRE

**www.industrial.ca**  
INDUSTRIAL STEEL & SUPPLY Co. LTD

9750 Meilleur, Montréal, Québec H3L 3J5  
Tél. (514) 389-7891 • 1 800 361-8244 • Fax (514) 389-1121

2019

\*\*LES PRIX ET LES PROMOTIONS AFFICHÉES SUR CES PAGES SONT ÉGALEMENT SUJETS À CHANGEMENT SANS PRÉAVIS.\*\*